

Комплект детской эргономичной мебели BD-29 (стол и стульчик)



СТОЛ

Список деталей



Внимание! Цвет и форма деталей могут отличаться от цвета и формы деталей, представленных на рисунке.

СБОРКА

Пошаговая инструкция

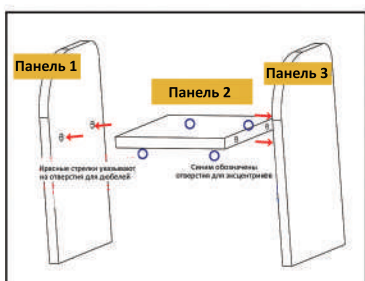

Шаг 1. Вставьте дюбеля (4шт) в отверстия, на которые указывают красные стрелки. Соедините панели 1, 2, 3 между собой эксцентриками (4шт), отверстия для которых обозначены синими кружочками.

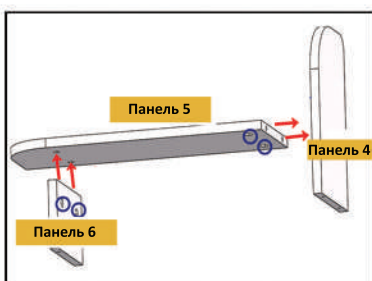

Шаг 2. Вставьте дюбеля (4шт) в отверстия, на которые указывают красные стрелки. Соедините панели 4, 5, 6 между собой эксцентриками (4шт), отверстия для которых обозначены синими кружочками.

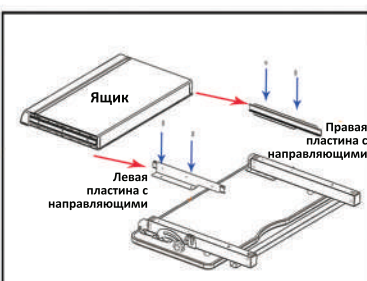

Шаг 3. Прикрутите пластины с направляющими к раме столешницы саморезами 4*12(4шт). На правильные отверстия указывают синие стрелки. Вставьте ящик в направляющие на пластинах в направлении красных стрелок.

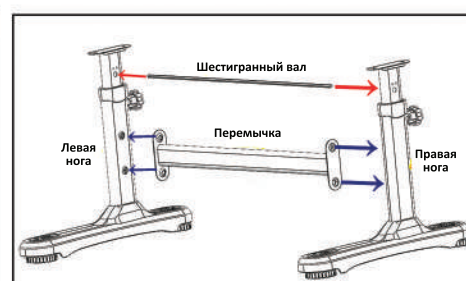

Шаг 4. Вставьте шестигранный вал в отверстия на ногах (указаны красными стрелками). Затем, прикрутите перемычку к ногам стола (на отверстия указывают синие стрелки). **Обратите внимание!** Винты могут изначально быть вкручены в ноги стола. Сначала их необходимо выкрутить.

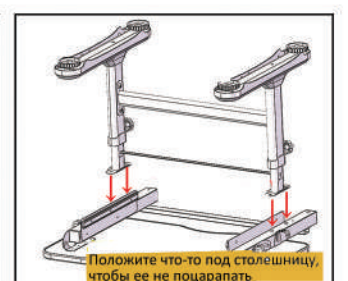

Шаг 5. Переверните столешницу и с помощью винтов 6*9 (4шт) прикрутите собранные ноги к раме столешницы. Красные стрелки указывают на правильные отверстия.

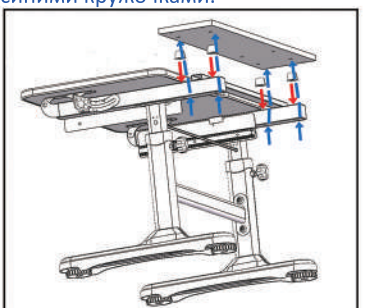

Шаг 6. Переверните стол. Поставьте на раму в местах, куда указывают красные стрелки, опоры (4шт) и на них панель для полки. Чтобы все зафиксировать, используйте винты 6*70 (4шт), вкручивая их снизу вверх, как показывают синие стрелки.

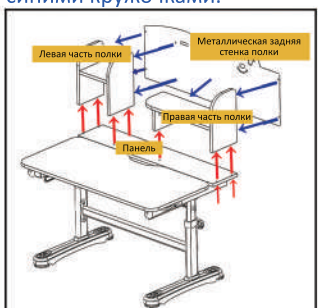

Шаг 7. Установите собранные части полки на панель для полки и прикрутите их снизу винтами 4*25 (7шт). Затем саморезами 4*12 (8шт) прикрутите заднюю металлическую стенку полки.

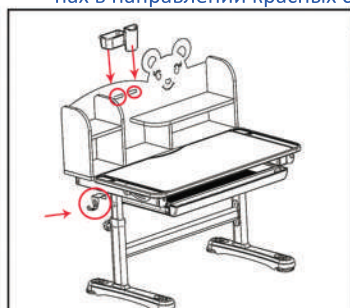

Шаг 8. Закрепите крючок на раме стола. Контейнеры для канцтоваров и карандашей зацепите за отверстия в задней стенке полки.

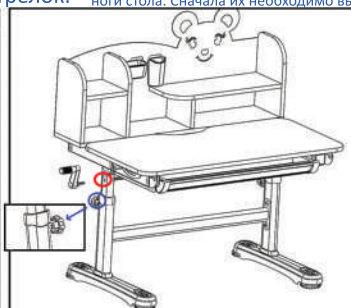

Шаг 8. Стол регулируется по высоте с помощью ручки, которую необходимо вставить в специальное отверстие на ногах (выделено красным). Ручку можно вставить справа либо слева, как Вам удобно. Чтобы зафиксировать ноги на нужной высоте, используйте фиксаторы (выделены синим).